

22 febbraio 2024



Sistemazione e nuovo assetto Piazzale Ex-Scuole

**Concorso di progetto di architettura
a una fase a procedura libera**

On. Karin Valenzano Rossi – Capo Dicastero DSU
arch. Paolo Canevascini – coordinatore procedura
arch. Nicoletta Crivelli – Spazi Pubblici

Città di Lugano

Divisione Spazi Urbani
Spazi Pubblici

RTTL TAPPA 1 – il tram diventa realtà.



Ridefinizione dello Spazio Pubblico

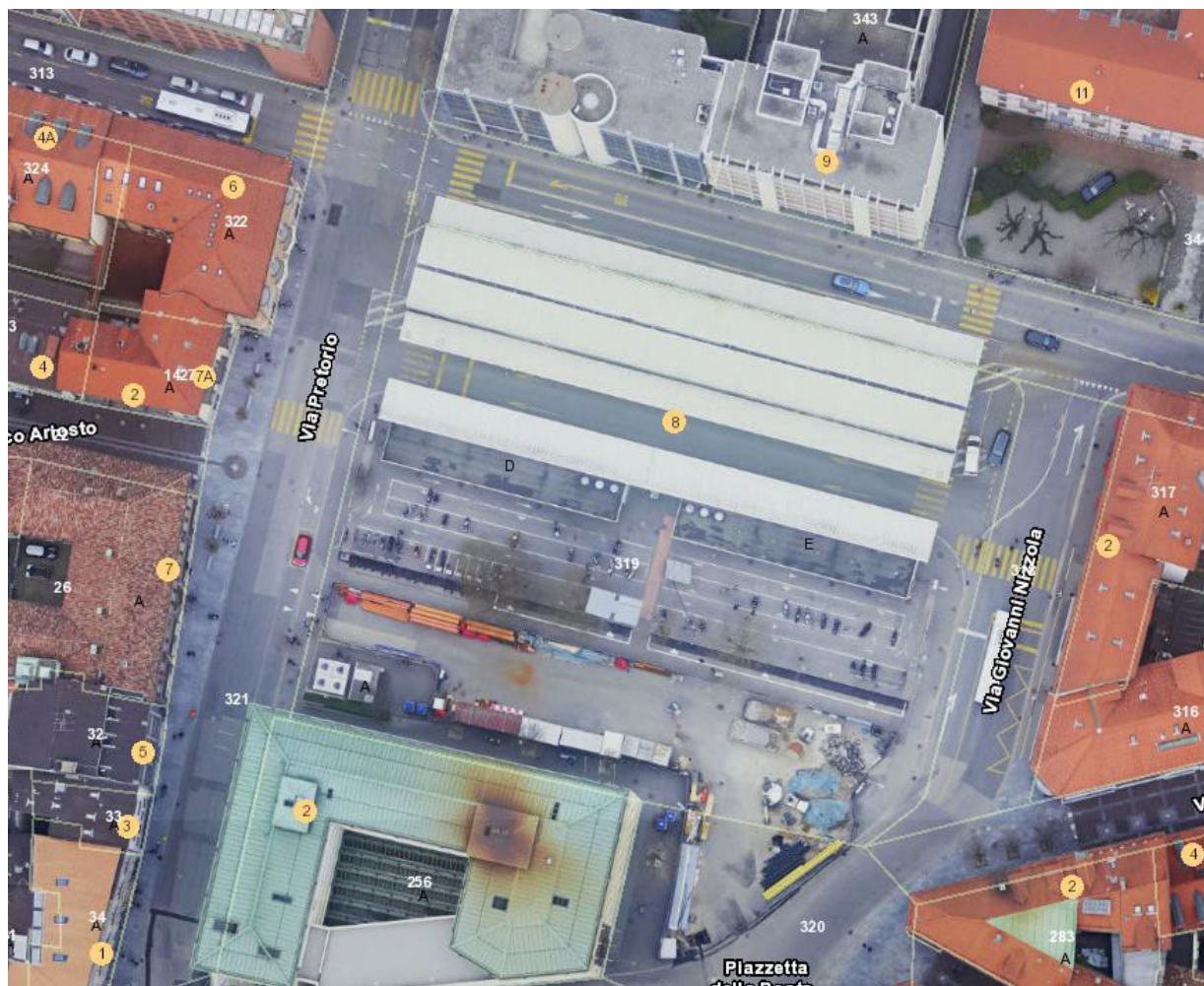

Ortofoto 2018

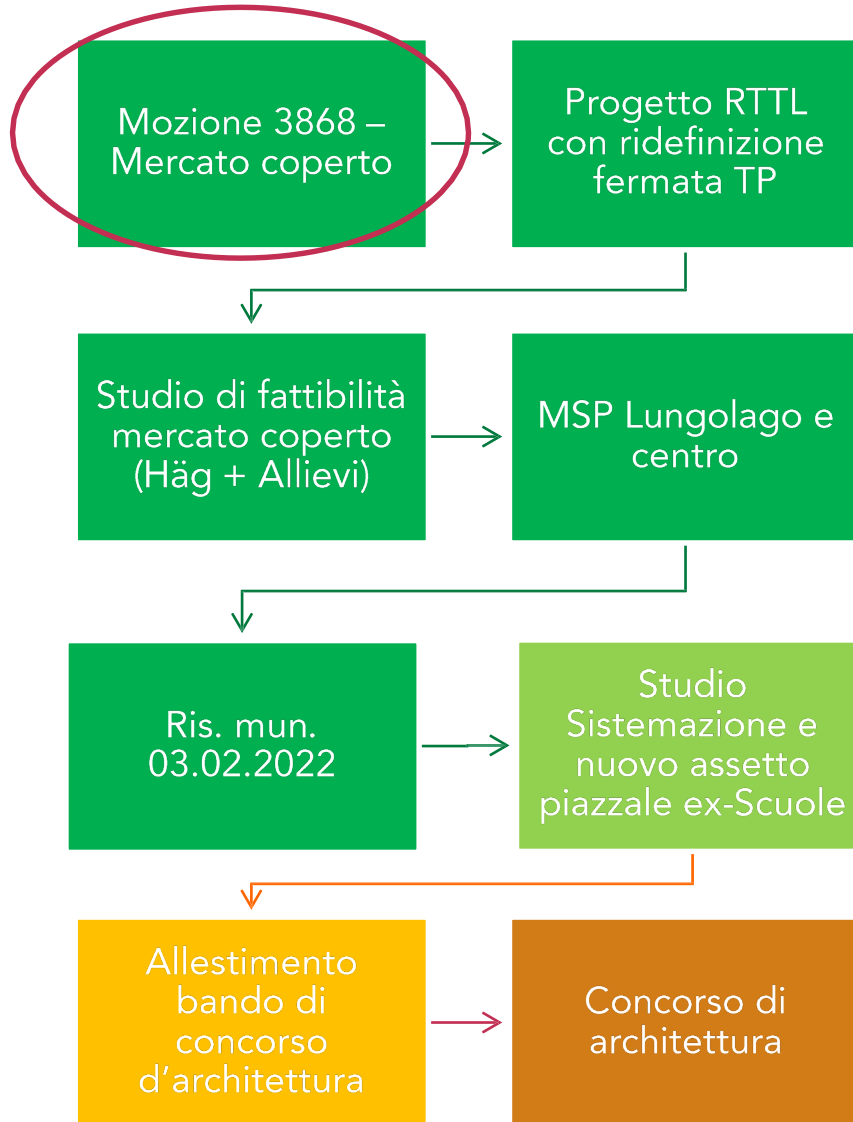

Il Lodevole Municipio è quindi invitato a bandire al più presto un concorso di idee che analizzi dapprima la fattibilità e se questa viene data, un'analisi delle varianti al riguardo.

Estratto rapporto Commissione edilizia – 03.04.2017

Proposta di risoluzione:

1. Il Municipio prende atto e condivide i contenuti del rapporto.
2. Il Municipio trasmette le proprie osservazioni alla Mozione, invitando il CC a respingere la Mozione, ai sensi dei considerandi.

Estratto ris. mun. 23.11.2017

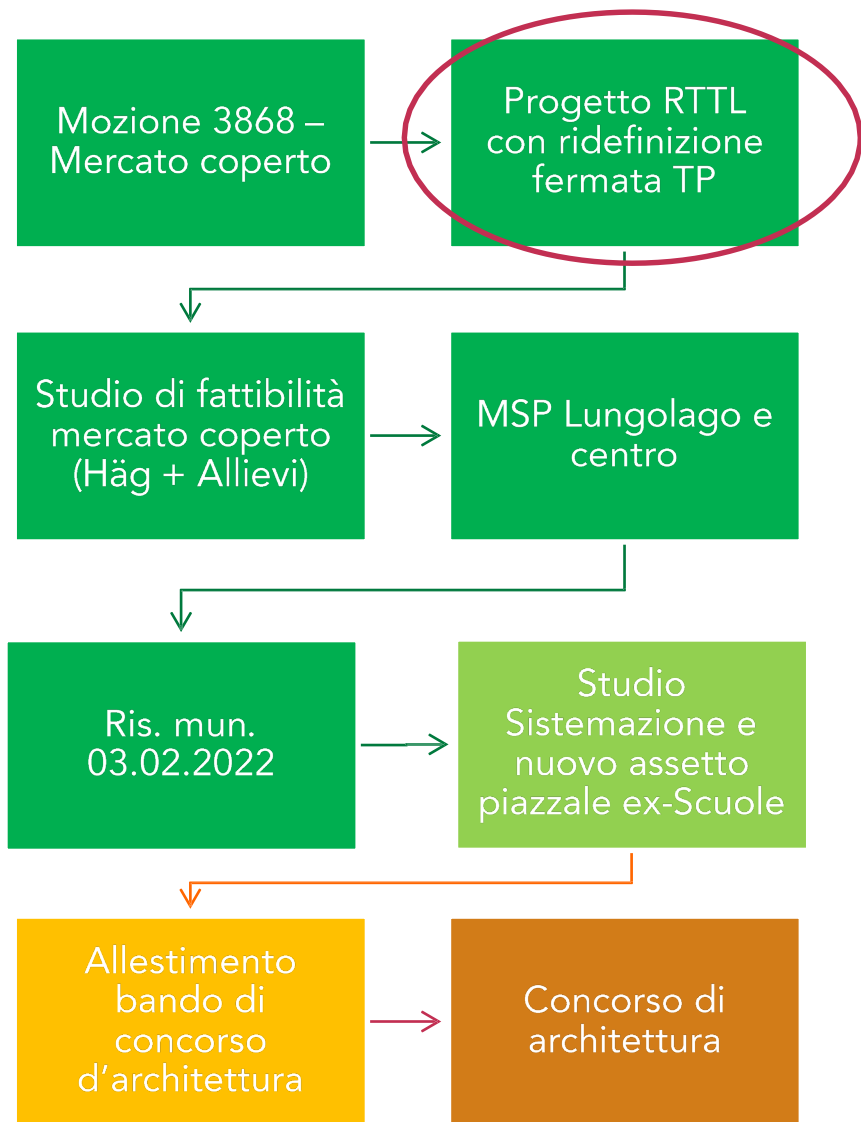

2029 Conclusione dei lavori Il tram-treno diventa realtà.

2022 - Inizio dei lavori

2023

Procedure espropriative e possibilità di presa di possesso dei fondi.
Assegnazione delle commesse per i lavori.
Inizio dei lavori di realizzazione della nuova Rete tram-treno del Luganese.

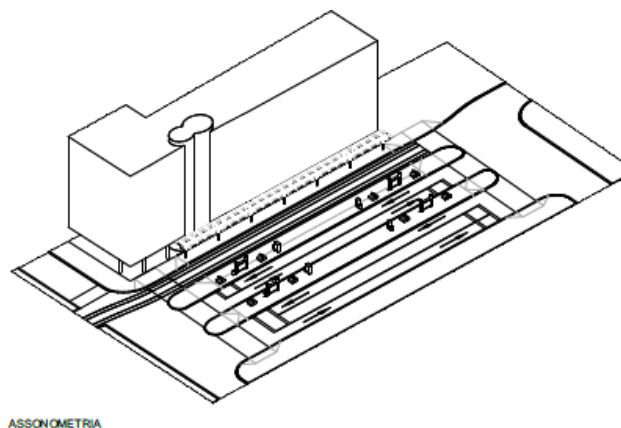

ASSONOMETRIA



IMMAGINE

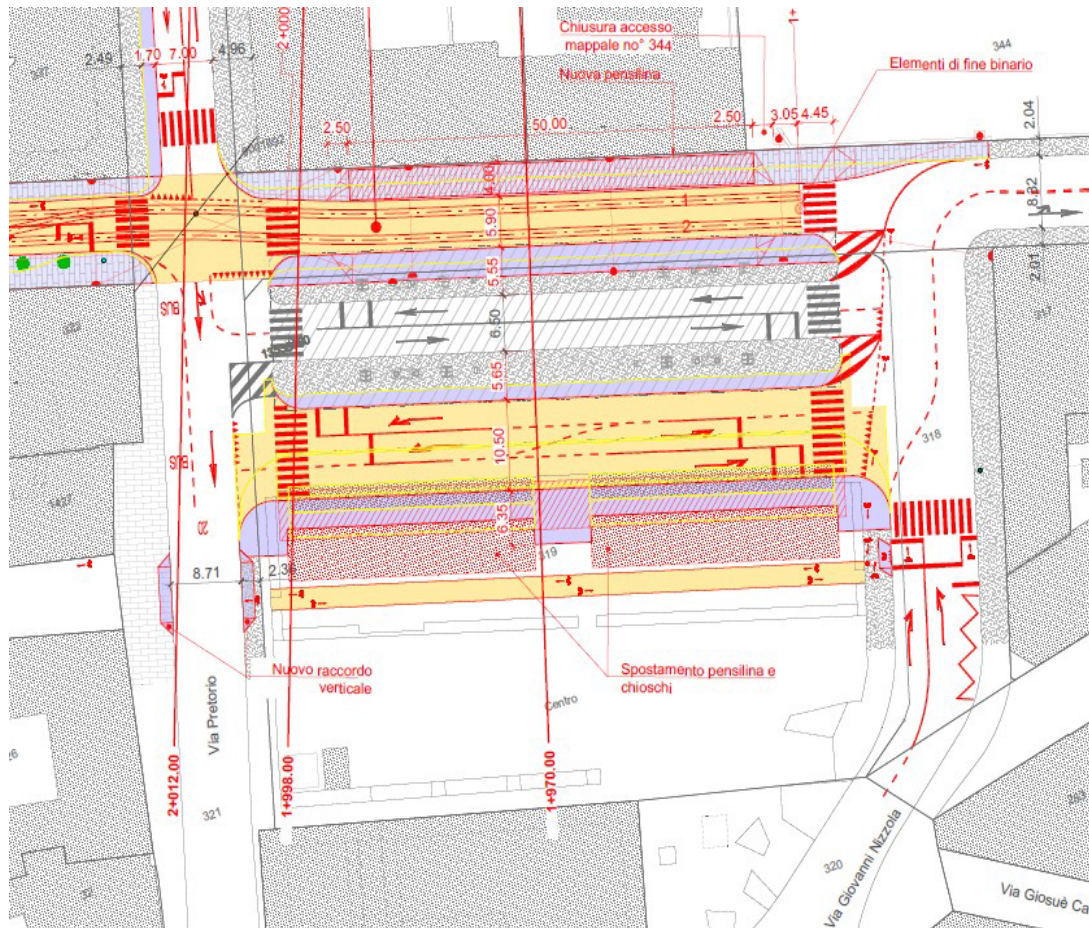

Il progetto RTTL (tappa 1) prevede l'inserimento del **capolinea** su Corso Pestalozzi e conseguente spostamento a sud delle corsie bus e chioschi

Il Cantone ha confermato (lettera di intenti 07.07.2020) la disponibilità di versare **2.0 mio CHF** alla Città per la realizzazione di una diversa sistemazione del piazzale Ex-Scuole

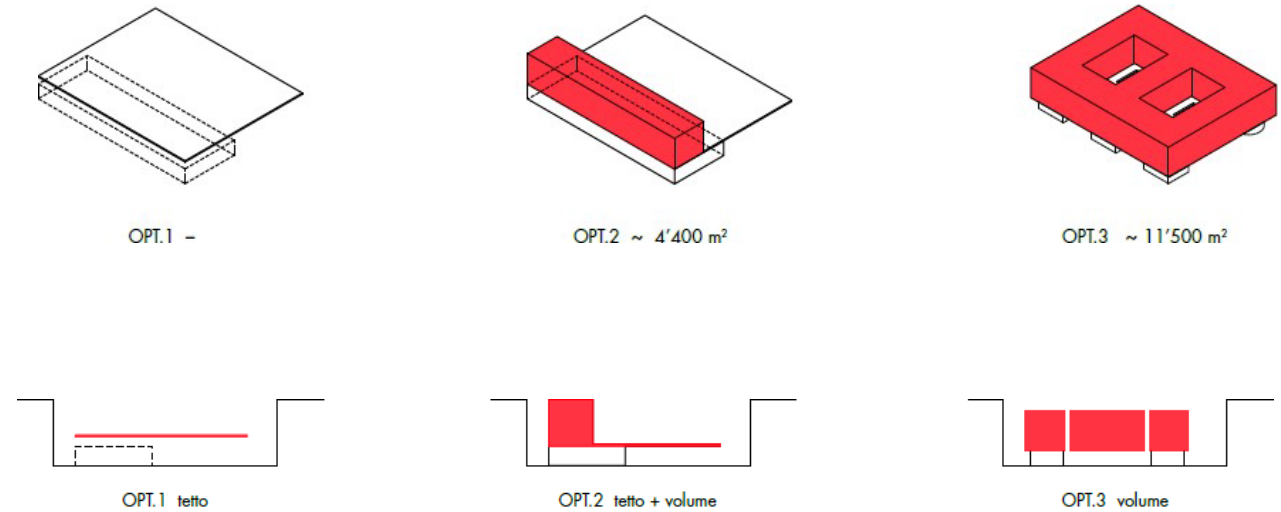

Estratto Studio di fattibilità – Häg-Allievi (2019)

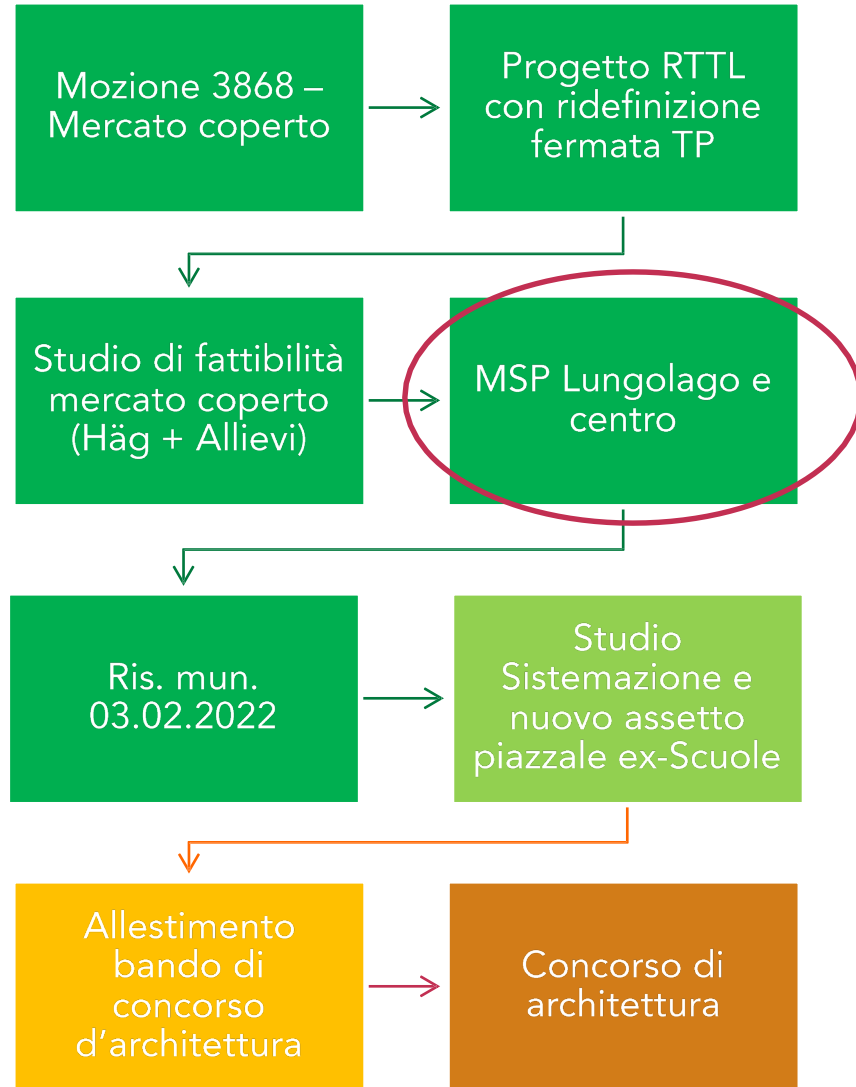

Estratto dal Masterplan Lungolago e Lugano centro (2022)



Il Municipio ha confermato che lo spazio deve rimanere prevalentemente un **vuoto** con destinazione principale **nodo intermodale e completare la pedonalizzazione delle vie centrali**

"Valutate le diverse proposte per Piazzale ex-Scuole, il Collegio d'esperti ritiene che questo spazio non debba essere edificato, se non con una copertura aperta ai lati (nuova o ampliando quella esistente), che dovrà accogliere le attività specifiche del nodo intermodale del trasporto pubblico. I volumi dei servizi di supporto (biglietteria, chiosco, servizi igienici, spazi tecnici) dovranno essere collocati in modo da non creare cesure nella continuità spaziale dell'area coperta. Inoltre, si auspica una sistemazione sotterranea con appositi stalli per cicli e motocicli così da ricavare il maggior spazio possibile in superficie per usi conviviali (piccoli eventi, bancarelle, ecc.). Al fine di ampliare la zona pedonale del Centro tra il nucleo storico e il Quartiere Maghetti, si propone la pedonalizzazione di Via Magatti e Via della Posta, che comporterà il conseguente spostamento del trasporto pubblico e la ridefinizione delle aree di carico-scarico, come pure la necessità di adottare misure per la diminuzione del traffico motorizzato individuale nell'area centrale (vedi anche capitolo specifico). Questa opzione favorisce il disegno complessivo delle tre Piazze e permette il collegamento della mobilità lenta con il nodo di interscambio di Piazzale ex-Scuole, aprendo possibilità per altre attività (ad esempio il mercato) lungo tali vie."

Estratto ris. mun. 03.02.2022 – Rapporto collegio esperti MSP Lungolago e centro

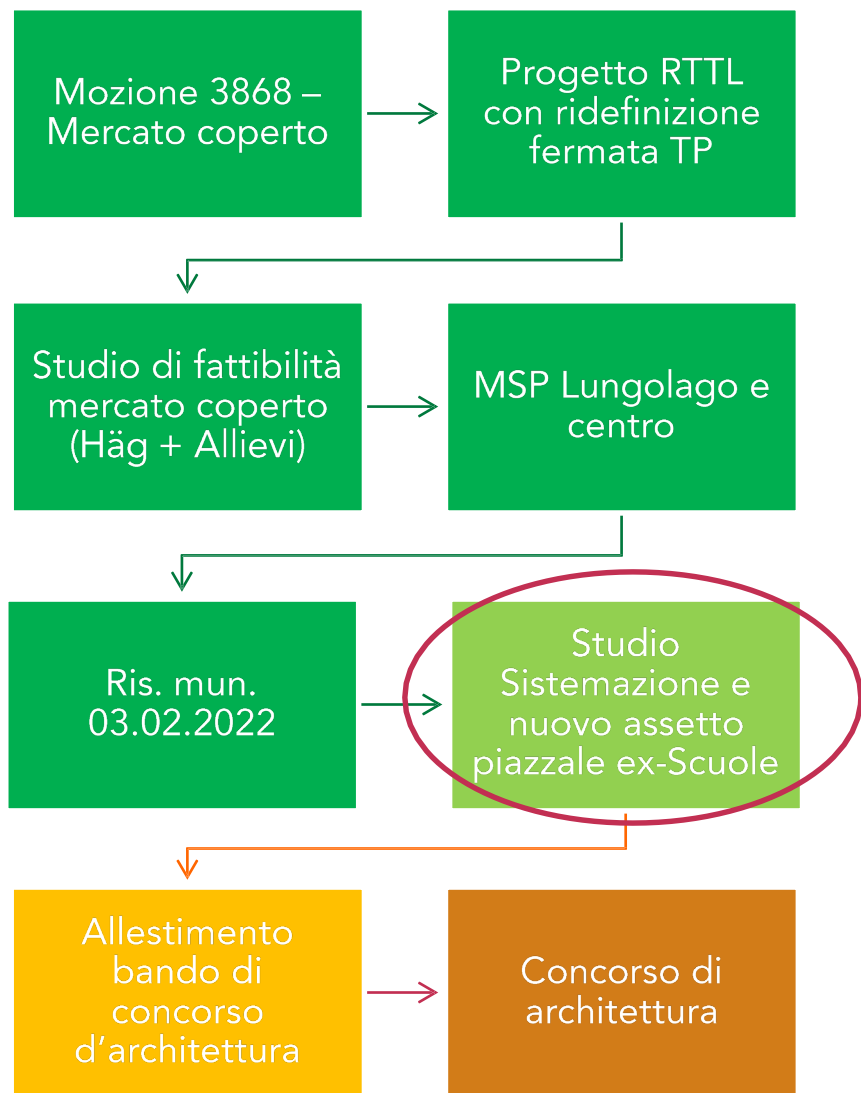

Ris. Mun. 20.10.2022

Estensione zona pedonale, pedonalizzazione via della Posta

NOTA TECNICA:

- PERIZIA: PEDONALIZZAZIONE CENTRO

Fase: -	Data: 08.07.2022	Oggetto: -
Dossier: -	Autore: YE/FE	ID documento: -
REVISIONE DOCUMENTO		
Indice:	Data - autore:	Oggetto delle modifiche:
+01	02.08.2022 - YE	Generali.
+02	31.08.2022 - YE	Generali.

PEDONALIZZAZIONE CENTRO –
CITTÀ DI LUGANO

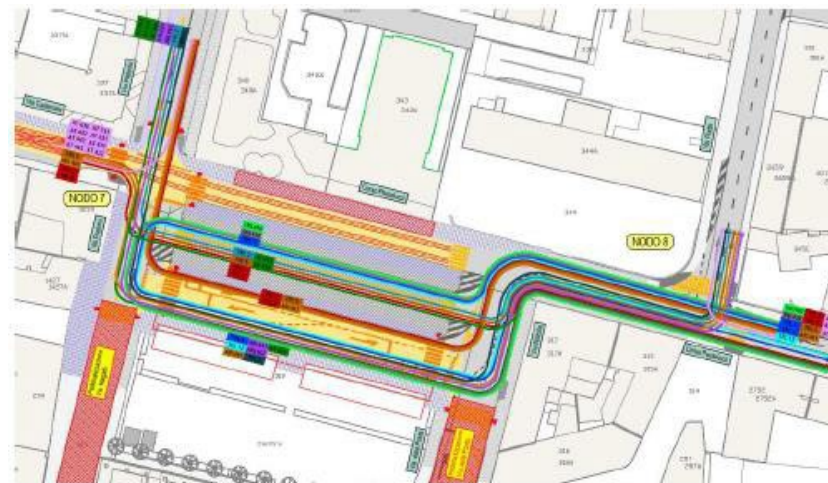

Gestione linee fermata Lugano centro – simulazione fase 2

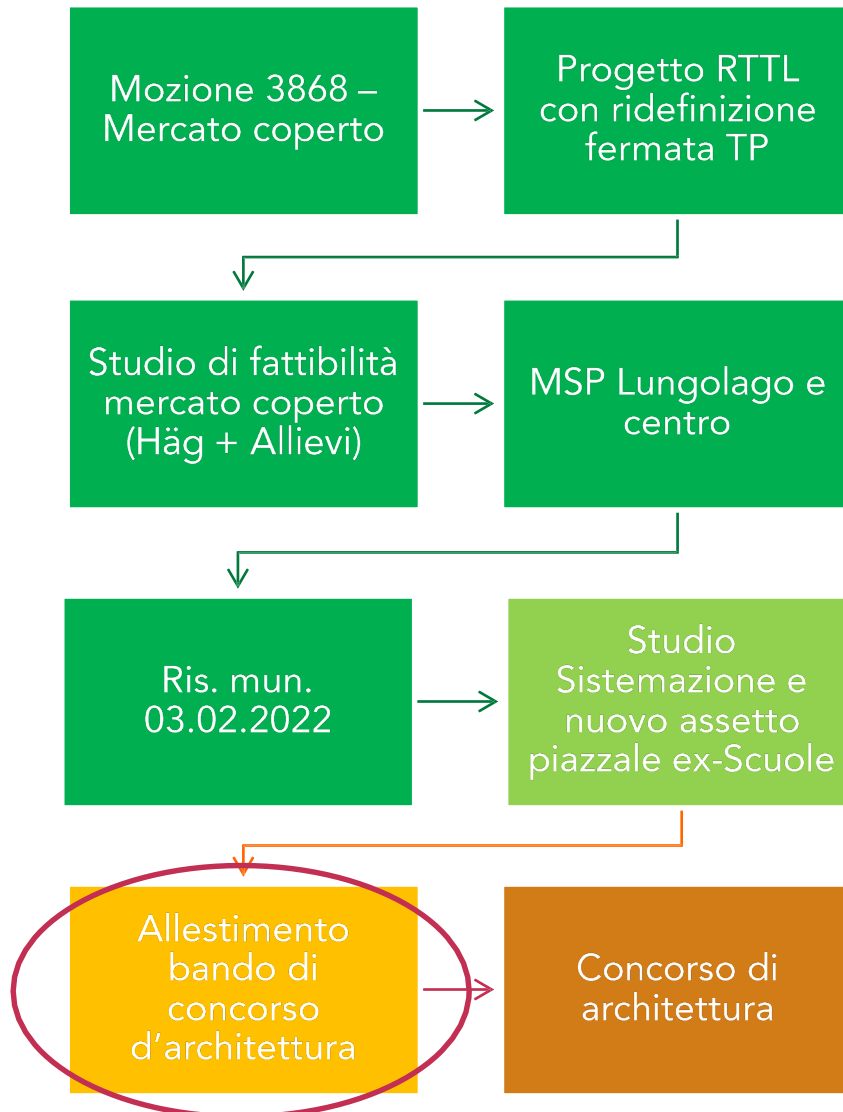

Analisi preliminare e preventivo dei costi

SEZIONI, 1:100

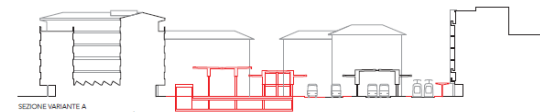
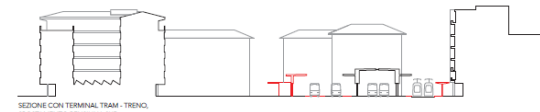
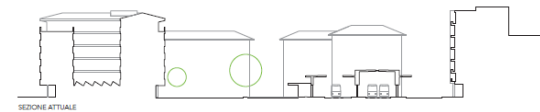

Stalli bus 13
7 articolati
5 bus singoli
1 mini bus

Stalli biciclette e motociclette
100 + 300

Superfici commerciali, TPL e polizia
ca 250 mq

Servizi e tecnica

Copertura utenti e per eventi

Indicazioni di costo 16.5 Mio + IVA
(ca 18 Mio tot.)
2 Mio contributo cantonale

Analisi preliminare schemi

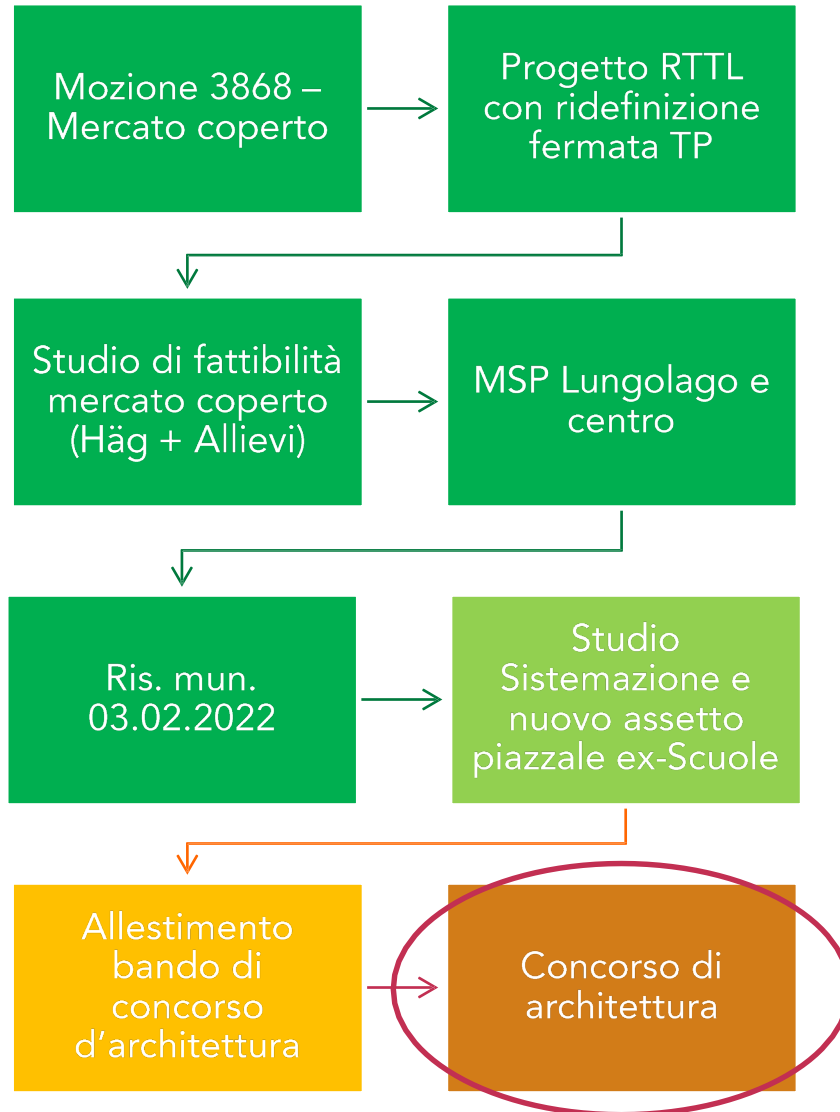

Publicazione concorso internazionale **fine aprile 2023.**

Conclusione della procedura e decisione della giuria **febbraio 2024.**

Progetto definitivo 2025, coordinamento con Cantone.

Richiesta crediti realizzazione, procedure d'approvazione, progetto esecutivo **fine 2025 inizio 2026.**

2026/2027 inizio lavori.

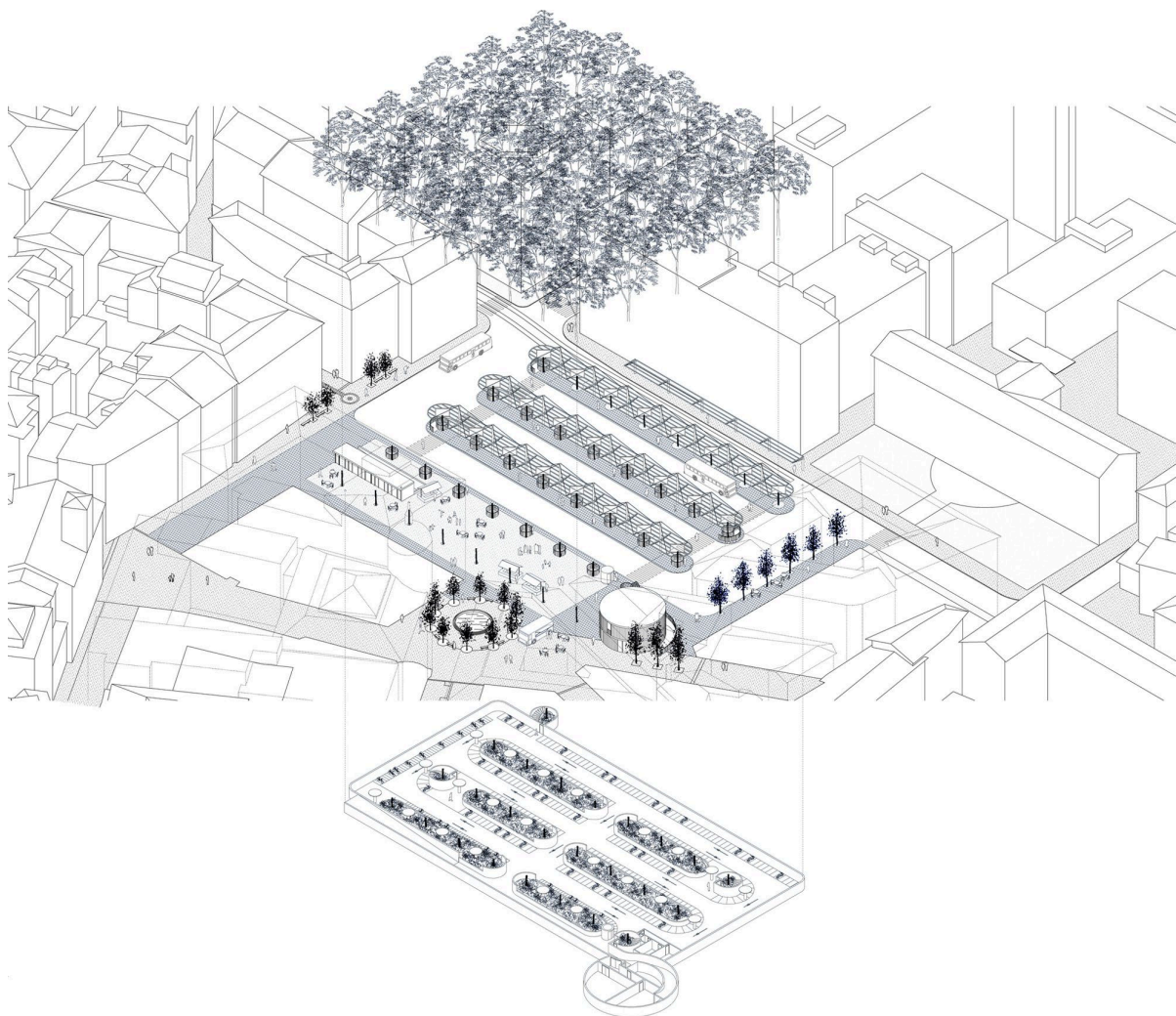

Gruppi iscritti al concorso 46
Numero dei progetti consegnati 37

Risultati e graduatoria

- 1. rango / 1. acquisto L'UOMO CHE PIANTAVA GLI ALBERI,**
 Architetto e capofila Studio we arch. Sagl, 6900 Lugano
 Architetto 2 St. architettura e pianificazione Guscetti, 6648 Minusio
 Ingegnere civile1 Studio d'ingegneria Molinari Consulenze SA, 6900 Lugano
 Ingegnere civile 2 Pini Group SA, 6900 Lugano
 Ingegnere del traffico Brugnoli e Gottardi Ingegneri Consulenti SA, 6908 Massagno
 Progettista illuminotecnica Reflexion AG, 8005 Zürich
- 2. rango / 1. premio COCÀI**
 Architetto e capofila Massimo Frasson Architetto, 6648 Minusio
- 3. rango / 2. premio PIAZZA DELLA PERGOLA**
 Architetto e capofila Boltas Bianchi Architetti Sagl, 6982 Agno
- 4. rango / 2. acquisto LUCE**
 Architetto e capofila Enrico Dematté Elena Fontana Architekten Sagl, 6900 Lugano
- 5. rango / 3. premio INCONTRO**
 Architetto e capofila Luca Gazzaniga Architetti Sagl, 6900 Lugano
- 6. rango / 4. premio INTERCONNESSO**
 Architetto e capofila Floriani e Strozzi Architetti Sagl, 6900 Paradiso
- 7. rango / 3. acquisto SILVA**
 Architetto e capofila Studio di architettura Lorenzo Felder SA, 6900 Lugano

L'uomo che piantava gli alberi – 1° Rango

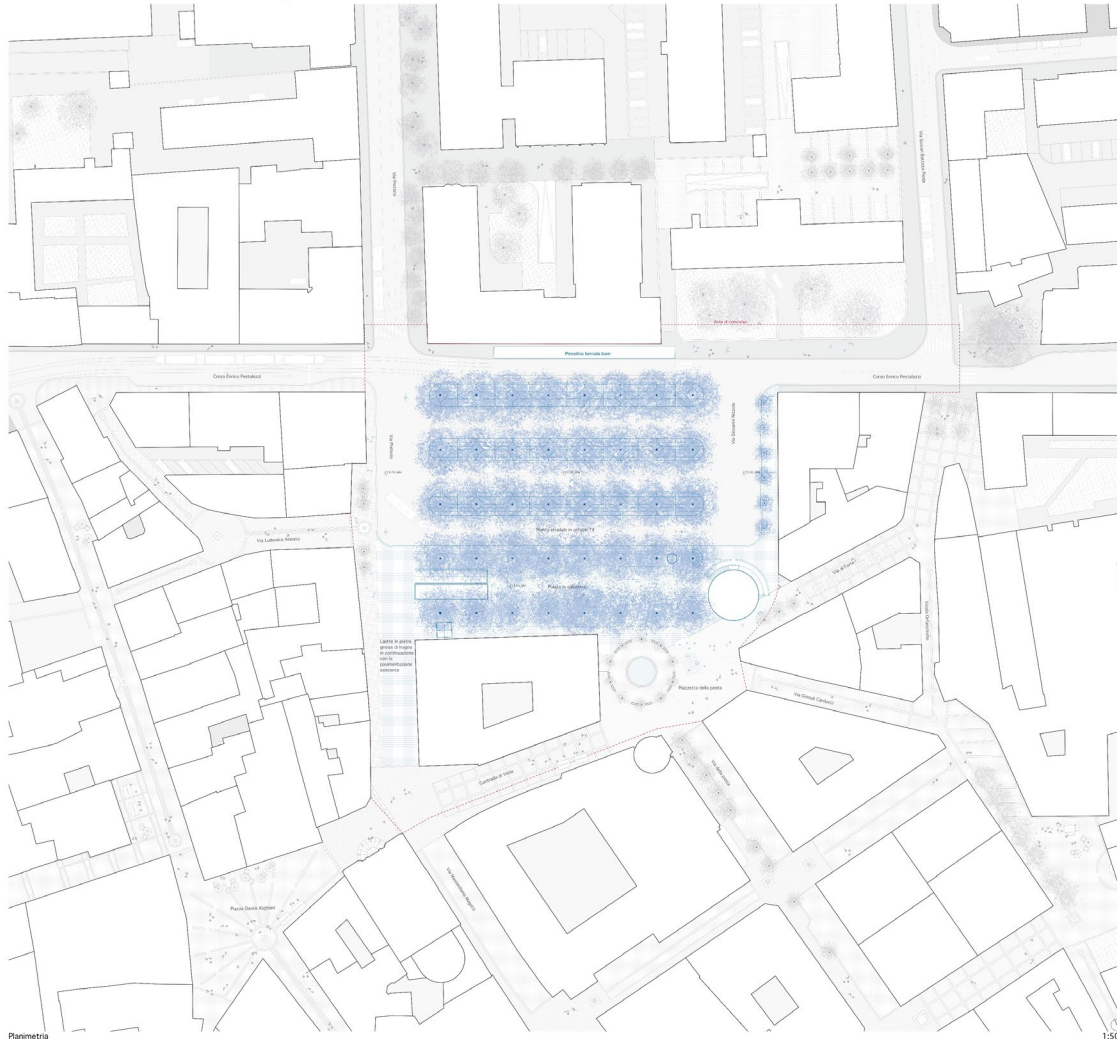

L'uomo che piantava gli alberi – 1° Rango

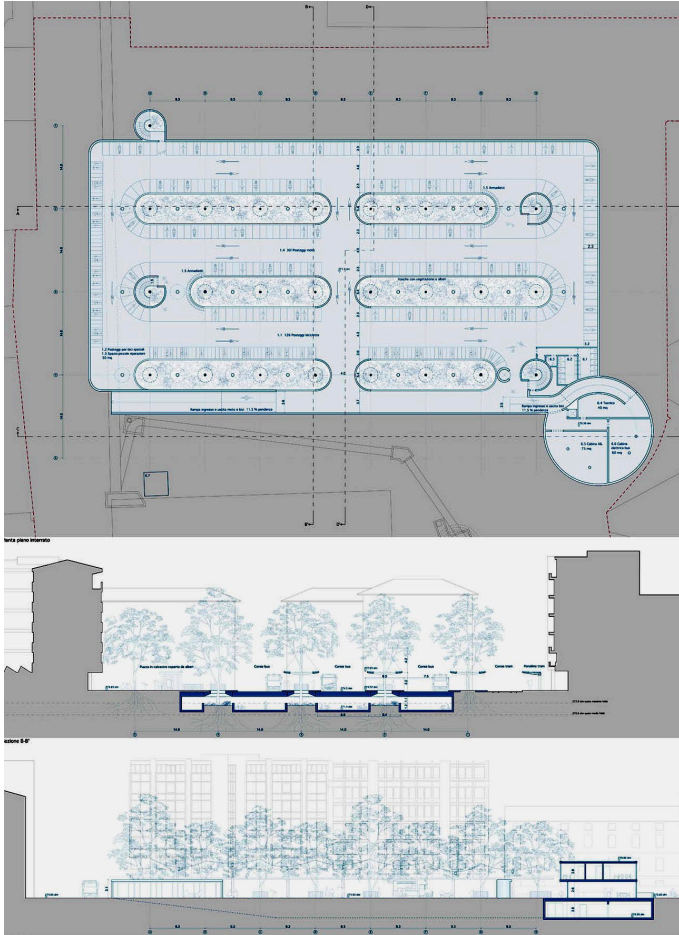



Grazie per l'attenzione



Città di Lugano
Spazi Pubblici